

# ORWAK FLEX 4240

Kompakt almindeligt affald i 240 L-beholdere i vores beholderpresse! 4240 er en robust og pålidelig presse med et kompakt og let design. Takket være designet, optager den minimalt gulvplads. 4240 er let, sikker og praktisk at bruge! Flerkammerversionen fyldes fra toppen, mens enkeltkammerversionen er baseret på princippet "Rul ind! Komprimer! Rul ud!".



SIKKER



## ORWAKS FORDELE



### ORWAKS FORDELE

Mindre tidsforbrug til affaldshåndtering, mere tid til kerneaktiviteterne.

### MERE PLADS & ORDEN

Vores ballepresser minimerer hurtigt den plads, affaldet optager, og holder gange og passager frie og ryddelige.

### LAVERE OMKOSTNINGER, MERE VÆRDI

Mere komprimering = færre ture til affaldsdepotet. Mindre transport resulterer i lavere transportomkostninger og reduceret CO<sub>2</sub>-udledning. Kildesortering giver en højere kvalitet af affaldsmateriale til genanvendelse.

## HVORFOR ORWAK FLEX?

- Alsidig komprimering med mange forskellige anvendelsesområder
- Hygiejnisk og sikker komprimering og bortskaffelse af farligt affald
- Særlige løsninger til særlige behov

 **ORWAK**  
PART OF **SULO** GROUP

# ORWAK FLEX 4240

## Beholderpresse - smart løsning til affald i sække

ORWAK FLEX 4240 er en beholderpresse, der fyldes fra toppen til 2-hjulede beholdere på 240 liter.

### IDEEL TIL ALMINDELIGT AFFALD I SÆKKE

4240 er det perfekte valg til hotel- og restaurationsbranchen, hvor almindeligt affald samles i sække. Beholderpressen sørger for effektiv og bekvem komprimering af affald i sække. Dette bidrager til stor pladsbesparelse og en mere rentabel affaldshåndtering.

### SIKKER OG BRUGERVENLIG

Model 4240 er brugervenlig. Flerkammer-versionen fyldes fra toppen, mens enkeltkammer-versionen har en nem "Rul ind! Komprimer! Rul ud!"-funktion.

Sikkerhed og kvalitet er vores kendetegn, og beholderpressen giver maksimal personsikkerhed både for operatøren og dem i umiddelbar nærhed. En indikator sikrer, at maskinen kun kan starte, når beholderen er i den rigtige position.



Designet til at passe standardbeholdere på 240 liter

- Brugervenlig
- Sikkerheden tændes luge hoveddør / frontplade

## ORWAK FLEX 4240 ER OPTIMERET TIL:

### HALVVÅDT AFFALD

- Almindeligt affald i sæk

Bedst egnet til tørt eller halvtørt affald til deponering eller forbrænding

### SMART DESIGN

4240 er en robust og stabil maskine, der takket være sit kompakte design optager lidt gulvplads. En god finish og nem adgang gør rengøring hurtig og enkel.

### SYSTEMET KAN UDVIDES

Den er let udvidet med ekstra kamre. Døren til enkeltkammeren udskiftes derefter med en dækplade, der gør det nemt at flytte trykhovedet fra et kammer til det næste.



Enkeltkammerpresse med svingdør



Flerkammerpressen er forsynet med en dækplade med to håndtag

## MÅL & SPECIFIKATIONER

MÅL				
A	B	C	D	TRANSPORT-HØJDE
Enkelt: 2275 mm	Enkelt: 750 mm	Enkelt: 920 mm	Enkelt: 1515 mm	Enkelt: 2100 mm
Doppelt: 2275 mm	Doppelt: 1475 mm	Doppelt: 990 mm		Doppelt: 2100 mm

MASKINVÆGT		
TOTALVÆGT	KUN PRESSEENHED	ENKELTKAMMER
Enkelt: 220 kg	Enkelt: 120 kg	Enkelt: 100 kg
Doppelt: 320 kg		

TEKNISKE DATA					
BEHOLDERSTØRRELSE	CYKLUSTID	PRESSEKRAFT	STØJNIVEAU	BESKYTTELSES-KLASSE	DRIFTS-SPENDING
240 L	29 sek	1.5 ton, 15 kN	62.3 db (A)	IP 55	Enkelt fase 230 V 50 Hz, 10 A

Vi forbeholder os ret til at ændre specifikationer uden forudgående varsel. Balle vægte er afhængige af materialetype.

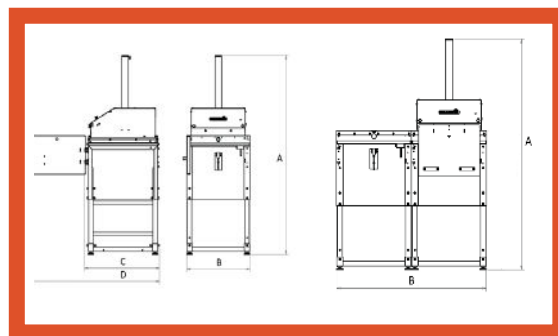

### RUBÆK & CO. A/S

Knud Bro Allé 8  
DK - 3660 Stenløse  
DENMARK  
Tlf.: +45 47 17 28 00  
info@rubæk.dk