

# ORWAK 3220

3220 er en alsidig ballepresser, der imødekommer markedets efterspørgsel efter en ekstra lavtbygget maskine. Perfekt til pap og plast og den lave højde forenkler transport og installation, giver brede placeringsmuligheder og er ideel, hvor loftshøjden er en udfordring!



I overensstemmelse med  
**EN 16500**  
sikkerhedskravstandard  
for ballepressere  
**ORWAK**



LAV  
HØJDE



BALLEVÆGT  
PAP

## ORWAKS FORDELE



### ORWAKS FORDELE

Mindre tidsforbrug til affaldshåndtering, mere tid til kerneaktiviteterne.

### MERE PLADS & ORDEN

Vores ballepresser minimerer hurtigt den plads, affaldet optager, og holder gange og passager frie og ryddelige.

### LAVERE OMKOSTNINGER, MERE VÆRDI

Mere komprimering = færre ture til affaldsdepotet. Mindre transport resulterer i lavere transportomkostninger og reduceret CO<sub>2</sub>-udledning. Kildesortering giver en højere kvalitet af affaldsmateriale til genanvendelse.

## HVORFOR ORWAK 3220?

- Ekstra kompakt maskindesign letter transport og installation
- Kraftig komprimering af store mængder affald
- Intelligente funktioner, brugervenligt panel og klar til den valgfri Connect-kommunikationstjeneste

**ORWAK**  
PART OF **SULO** GROUP

# ORWAK 3220

Ekstra lav installationshøjde

## KOMPAKT MASKINDESIGN

Denne model leveres med en tværcylinder og tilbyder et ekstra kompakt maskindesign med en transport- og installationshøjde på kun 2000 mm. Den lave højde forenkler transporten til installationsstedet og giver brede placeringsmuligheder.

## HVERT SEKUND TÆLLER

Ballepresseren er hurtig, og med en cyklistid på kun 16 sek. er den klar til en ny ladning af papkasser eller plastfolie på ingen tid, og autostart er en standardfunktion! 3220 kan betjenes manuelt, men køres helst i autotilstand for maksimal produktivitet og bekvemmelighed.



Rør til nem snøring af ballen



Tryk blot på to knapper til balleudkast!!

- Brugervenligt panel
- Stille betjening

## ORWAK POWER 3220 ER OPTIMERET TIL:

### PAPIR

- Pap
- Strimlet papir

### PLASTFOLIE

- Krympefilm
- Plastiksække

## KLAR TIL AT KOMMUNIKERE

**Intelligent ballepresser:** Den nye PCB har kapacitet til lagring af data, teknisk maskinovervågning, kommunikationsmuligheder og - som forløber i ballepresserbranchen - opfylder den ydeevne niveau D for personlig sikkerhed.

**Orwak Connect communication:** 3220 er klar til at kommunikere, når du vælger tilbehøret "Orwak Connect". Det er en modembaseret kommunikationstjeneste, der gør det muligt for presseren at sende opdateringer og advarsler til personalet samt vigtig information og balestatistik til webportalen.

## EN SPECIEL PLASTIK-SOFTWARE

Udstyret med en speciel software for succesfuld komprimering af plastfolie. Det får aktiveres, når presseren køres manuelt i LP og vil holde affaldet under tryk i 5 minutter for at presse mere luft fra plasten.

I overensstemmelse med EN 16500:2014 sikkerhedsstandard

## MÅL & SPECIFIKATIONER

MÅL					
A	B	C	D	E	F*
2000 mm	1651 mm	955 mm	2210 mm	1068 mm	2000 mm**

\*Transporthøjde

\*\*Transportfodder tilføjer 100 mm, men kan fjernes efter aflæsning

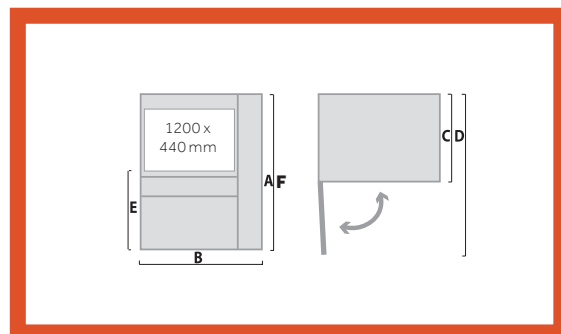

TEKNISKE DATA								
IFYLDNINGS-ÅBNING	CYKLUS-TID	PRESSEKRAFT	BALLE-STØRRELSE	BALLEVÆGT	MASKINENS VÆGT	STØJNIVEAU	BESKYTTELSES-KLASSE	DRIFTS-SPÆNDING
Bredde: 1200 mm Højde: 440 mm	16 sek	18 ton, 180 kN	Bredde: 1200 mm Dybde: 710 mm Højde: 850 mm	Pap: Op til 250 kg Plast: Op til 290 kg	1131 kg	≤ 65 db (A)	IP 55	3-fase 3x400 V 50 Hz,

Vi forbeholder os ret til at ændre specifikationer uden forudgående varsel. Ballevægte er afhængige af materialetype. Ballevægte er afhængige af materialetype.



### RUBÆK & CO. A/S

Knud Bro Allé 8  
DK - 3660 Stenløse  
DENMARK  
Tlf.: +45 47 17 28 00  
info@rubæk.dk

RUBÆK.DK

